



GB - Warranty conditions

This warranty is valid for 2 years on materials and incorrect construction. Only units with a fully filled in warranty slip and official till receipt showing date of purchase will be considered. You must supply the entire unit with accessories in the event of a warranty claim. We will inform you on receipt whether the unit will be repaired or replaced. We accept no responsibility for damage as a result of incorrect use of the unit. Breakages of parts not due to defects ex factory are not covered by this warranty.

D - Garantiebedingungen

2 Jahre Werksgarantie auf Material- und Montagefehler. Nur Geräte mit vollständig ausgefülltem Garantieschein und Kaufbeleg mit Kaufdatum fallen unter die Garantie. Das Gerät ist jeweils komplett mit Zubehör einzureichen. Wir entscheiden bei Erhalt, ob das Gerät repariert oder ausgetauscht wird. Wir haften nicht für Schäden infolge des (unsachmäßigen) Einsatzes des Gerätes. Bruchschäden an Teilen durch Eigenverschulden sind von der Garantie ausgeschlossen.

F - Conditions de garantie

2 ans de garantie d'usine sur les vices de matériau et de fabrication. Seuls les appareils accompagnés d'un certificat de garantie dûment rempli et d'un bon de caisse officiel avec la date d'achat entrent en ligne de compte pour la garantie. Vous devez toujours présenter l'appareil complet avec tous les accessoires à la garantie. Lors de la réception, nous déterminons si l'appareil doit être réparé ou remplacé. Nous rejetons toute responsabilité pour tout dommage consécutif à l'utilisation ou à l'utilisation erronée de l'appareil. Les bris de pièces de votre faute ne tombent pas sous le coup de la garantie.

NL - Garantievoorwaarden

2 jaar fabrieksgarantie op materiaal en montagefouten. Alleen apparaten met een volledig ingevuld garantiebewijs en een officiële kassabon met aankoopdatum komen voor garantie in aanmerking. U dient het apparaat altijd volledig met alle toebehoren voor garantie aan te bieden. Wij bepalen bij ontvangst of het apparaat wordt gerepareerd of vernieuwd. Wij aanvaarden geen aansprakelijkheid voor schade als gevolg van gebruik of door verkeerd gebruik van het apparaat. Breuk van onderdelen door eigen schuld valt niet onder de garantie.

GB - Recycle information

The symbol of the barred bin printed on the product means that it must be collected separately from other rubbish when it will not be anymore in use. The user, at the end of the life of the product, will have to bring it to a proper rubbish collection centre for electric and electrical devices. Alternatively he can return the used product to the seller at the moment he buys a new unit, but only in proportion 1 to 1. A differentiated refuse collection is environmentally friendly and it helps the recycling of the materials, any other collection procedure is unlawful and will be subject to the law in force.

D - Informationen zum Recycling

Das Kennzeichen auf der Verpackung bedeutet, dass es getrennt von normalem Müll gesammelt werden muss, wenn das Gerät nicht mehr nutzbar ist. Wenn das Produkt kaputt ist, soll der Besitzer es zu einem Sammelpunkt für elektrische Haushaltgeräte bringen. Oder wenn der Besitzer ein neues Gerät kaufen möchte, kann das Altgerät beim Verkäufer hinterlassen werden; nur 1 zu 1 austauschbar. Getrenntes Sammeln ist umweltfreundlich und hilft, alte Materialien neu nutzbar zu machen. Jede andere/sonstige Weise der Verwertung ist nicht Rechtes.

F - Information de recyclage

Le symbole de la poubelle barrée indique que l'appareil doit être recyclé. L'utilisateur, à la fin du vie de l'appareil, doit le ramener à son revendeur qui doit lui le remettre à une centre de recyclage des appareils électrique. Le recyclage est obligatoire et important pour l'environnement, ne pas recycler peut être puni par la loi.

NL - Recycling informatie

Het symbool van de afvalbak geeft aan dat het product (als het niet meer wordt gebruikt) niet in de afvalbak mag. Maar dat het op de speciaal hiervoor ingerichte milieustraat/containerpark moet worden aangeboden voor recycling. Ook kunt u het product, op het moment dat u een soortgelijk product koopt, achterlaten bij het verkooppunt. Dit mag alleen op basis van 1 op 1. Door recycling kunnen grondstoffen weer opnieuw gebruikt worden, dit zorgt voor minder afval en is goed voor het milieu. Elke andere manier van afvalverwerking m.b.t. dit product is strafbaar.



Surface Skimmer 300

Manual
Bedienungsanleitung
Mode d'emploi
Gebruiksaanwijzing

Dealer stamp/Händlerstempel/Sceau du poit de vente/Dealerstempel:

Date of purchase/Kaufdatum/Date d'achat/Aankoopdatum:

...../...../ 20.....

Always keep proof of purchase, without a purchase note no warranty!
Bewahren Sie den Kassenbon immer auf; ohne Kaufbeweis keine Garantie!
Toujours garder le bon d'achat, sans bon aucune garantie!
Bewaar altijd het aankoopbewijs, zonder bon geen garantie!

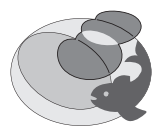

AQUADISTRI

Produced in China for
www.aquadistri.com

Vlietweg 8, NL-4791 EZ Klundert The Netherlands

GB - SuperFish Surface Skimmer 300

Safety

1. Read carefully before usage.
2. Only suitable for indoor use.
3. Ensure voltage shown on the label match to the mains supply voltage.
4. Ensure that water cannot reach the socket.
5. Never let the skimmer pump run dry, keep it fully submerged at all times.
6. Unplug or switch off all appliances in the aquarium before carrying out maintenance.
7. The supply cord cannot be replaced in case of damage. The whole unit needs to be recycled in this case.
8. This appliance can be used by children aged from 8 years and above and persons with reduced physical, sensory or mental capabilities or lack of experience and knowledge if they have been given supervision or instructions concerning the use of the appliance in a safe way and understand the hazards involved. Children may not play with the appliance. Cleaning and user maintenance shall not be done by children without supervision.

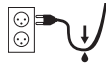

Installation

1. Rinse the skimmer housing and sponge with clean tap water before installing it in the aquarium.
2. Install the skimmer without the float, 2 to 3 cm below the water surface in the aquarium. Attach the skimmer firmly to the wall of the aquarium with the suction cups (fig. 1).
3. Place the float and operate the skimmer by plugging the plug into a mains socket.
4. The height of the float can be adjusted by turning the knob (fig. 2)
5. Adjust the water flow with the air valve. Make sure the air valve is above the water so that the pump can suck air (fig. 3).

Maintenance

1. Clean the sponge every 1 or 2 weeks by rinsing it with clean tap water, never use detergents.
2. Replace this sponge every six months.
3. Replacement sponges are available from your dealer.

Fig. 1

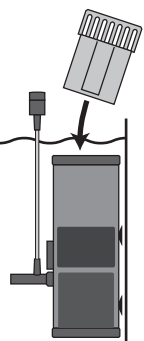

D - SuperFish Surface Skimmer 300

Sicherheit

1. Lesen Sie die Gebrauchsanweisung vor Gebrauch sorgfältig durch.
2. Ausschließlich zur Verwendung im Haus geeignet.
3. Überprüfen Sie, ob die Stromspannung auf dem Aufkleber mit der Spannung des Stromnetzes übereinstimmt.
4. Stellen Sie sicher, dass kein Wasser in die Steckdose gelangen kann.
5. Die Skimmerpumpe nur unter Wasser verwenden, auf keinen Fall trocken laufen lassen.
6. ACHTUNG: Vor der Durchführung von Wartungsarbeiten alle Geräte im Aquarium ausschalten und Netzstecker ausziehen.
7. Das Kabel kann nicht ersetzt werden, wenn es beschädigt ist. Der Skimmer muss in diesem Fall entsorgt werden.
8. Dieses Gerät kann von Kindern ab 8 Jahren sowie von Personen mit reduzierten physischen, sensorischen oder mentalen Fähigkeiten oder Mangel an Erfahrung und/oder Wissen benutzt werden, wenn sie beaufsichtigt oder bezüglich des sicheren Gebrauchs des Gerätes unterwiesen wurden und die daraus resultierenden Gefahren verstanden haben. Kinder dürfen nicht mit dem Gerät spielen. Reinigung und Benutzer-Wartung dürfen nicht durch Kinder ohne Beaufsichtigung durchgeführt werden.



Anschließen

1. Bevor Sie den Surface Skimmer im Aquarium montieren, spülen Sie den Skimmer und den Schwamm bitte zuerst mit sauberem Leitungswasser.
2. Platzieren Sie den Skimmer ohne Schwimmer 2 bis 3 cm unterhalb der Wasseroberfläche im Aquarium und befestigen Sie ihn mit den Saugnäpfen fest an der Aquarienwand (Fig. 1).
3. Platzieren Sie den Schwimmer, und stecken Sie den Netzstecker in eine Steckdose ein, um den Skimmer einzuschalten.
4. Die Höhe des Schwimmers kann durch Drehen des Knopfes eingestellt werden (Fig. 2).
5. Regeln Sie den Wasserfluss mit dem Luftventil. Stellen Sie sicher, dass das Luftventil außerhalb des Wassers ist, sodass die Pumpe Luft ansaugen kann (Fig. 3).

Wartung

1. Reinigen Sie den Schwamm einmal wöchentlich, indem Sie ihn mit sauberem Leitungswasser abspülen.
2. Ersetzen Sie den Schwamm alle sechs Monate.
3. Ersatzschwämme erhalten Sie bei Ihrem Händler.

Fig. 2

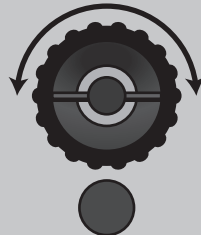

F - SuperFish Surface Skimmer 300

Sécurité

1. A lire attentivement avant l'emploi.
2. Utilisation intérieure uniquement.
3. Vérifiez si la tension d'utilisation mentionnée sur l'autocollant du produit correspond bien à la tension de votre réseau électrique.
4. Assurez-vous d'aucune possibilité de projection d'eau sur la prise électrique.
5. Ne jamais faire tourner la pompe à sec, elle doit toujours être totalement immergée.
6. Débrancher ou éteindre tous les appareils dans l'aquarium avant de procéder à l'entretien.
7. Si le câble est endommagé il ne peut être remplacé, l'ensemble doit être changé.
8. Cet appareil peut être utilisé par des enfants âgés de 8 ans et plus et des personnes ayant des capacités ou un manque d'expérience et de connaissances physiques, sensorielles ou mentales réduites si elles ont été formées et encadrées d'instructions concernant l'utilisation de l'appareil en toute sécurité et de comprendre le risques encourus. Les enfants ne peuvent pas jouer avec l'appareil. Le nettoyage et l'entretien de ne doivent pas être effectués par des enfants sans surveillance.

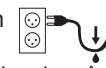

Branchement

1. Rincer le skimmer et la mousse à l'eau du robinet avant la mise en eau.
2. Installer le skimmer sans le flotteur, 2 à 3 cm sous la surface de l'eau dans l'aquarium. En utilisant les ventouses afin de le fixer fermement sur la vitre (fig. 1).
3. Placez le flotteur et démarrez le skimmer en le branchant.
4. La hauteur du flotteur peut être ajustée en tournant le bouton (fig. 2)
5. Réglage du débit d'eau avec la vanne d'air. Assurez-vous que la vanne d'air est au-dessus de l'eau pour que la pompe puisse aspirer de l'air (fig. 3).

Entretien

1. Nettoyez la mousse une fois par semaine ou toutes les 2 semaines en la rinçant à l'eau claire du robinet.
2. Remplacer la mousse tous les six mois.
3. Les mousses sont disponibles dans votre magasin.

Fig. 3

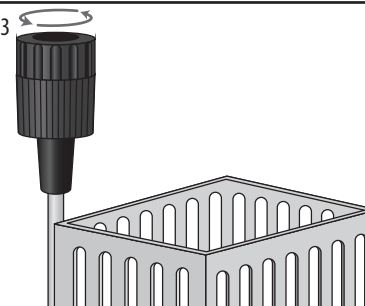

NL - SuperFish Surface Skimmer 300

Veiligheid

1. Zorgvuldig lezen voor gebruik.
2. Alleen voor gebruik binnenhuis.
3. Controleer of voltage op productlabel overeenkomt met netwerk voltage.
4. Zorg ervoor dat er geen water in de buurt van het stopcontact kan komen.
5. De skimmerpumpe nooit laten droogdraaien, alleen ondergedompeld gebruiken.
6. Voor het uitvoeren van onderhoudswerkzaamheden, alle apparaten in het aquarium uitschakelen en stekker uit het stopcontact trekken.
7. De kabel kan niet worden vervangen, indien deze beschadigd is moet de skimmer worden gerecycled.
8. Dit apparaat kan worden gebruikt door kinderen van 8 jaar en ouder en personen met beperkte fysieke, sensorische of geestelijke beperking, indien zij het product gebruiken onder begeleiding of instructies hebben gekregen over het veilig gebruik van het apparaat en de gevaren inzien. Laat kinderen niet met het apparaat spelen. Onderhoud en schoonmaken van het apparaat mag alleen onder toezicht, door kinderen van 8 jaar en ouder gedaan worden.



Installatie

1. Voor montage in het aquarium eerst de skimmer en spons goed afspoelen met schoon kraanwater.
2. Installeer de skimmer zonder vlotter, 2 tot 3 cm onder het wateroppervlak in het aquarium. Bevestig de skimmer met de zuignappen stevig aan de aquariumwand (fig. 1).
3. Plaats de vlotter en stel de skimmer in werking door de stekker in het stopcontact te steken.
4. De hoogte van de vlotter kan door de draaiknop ingesteld worden (fig. 2).
5. Stel de waterstroom in met behulp van het luchtventiel. Zorg dat het luchtventiel boven het water is zodat de pomp lucht aan kan zuigen (fig. 3).

Onderhoud

1. Reinig eens per week of per twee weken de spons door deze met schoon kraanwater af te spoelen.
2. Vervang de spons iedere zes maanden.
3. Vervangsponsen zijn verkrijgbaar bij uw dealer.